

Aula Prática: Filtros Analógicos

Objetivos:

- em laboratório, montar um circuito elétrico correspondente a um filtro analógico;
- testar o filtro realizando medições do sinal de saída para diferentes frequências do sinal de entrada;
- fazer a FFT do sinal de saída para um pulso periódico na entrada.

Materiais:

- uma matriz de contatos;
- um gerador de funções;
- um osciloscópio;
- cabos e fios;
- um resistor (valores a definir durante a experiência);
- dois indutores (valores a definir durante a experiência);
- dois capacitores (valores a definir durante a experiência).

Roteiro Prático: Filtro Passa-Banda

Parte 1: Montagem e Preparação

- 1) Certifique-se de que todos os equipamentos estão desligados e desconectados da matriz de contatos.
- 2) Utilizando uma matriz de contatos e com os componentes fornecidos pelo professor (L_1, L_2, C_1, C_2 e R_1), monte o filtro da figura abaixo.



Figura 1 - Circuito do filtro para o experimento.

- 3) Anote na tabela abaixo os valores utilizados no seu filtro.

| Componente | L_1 | L_2 | C_1 | C_2 | R_1 |
|------------|-------|-------|-------|-------|-------|
| Valor | | | | | |

- 4) Certifique-se novamente de que todos os equipamentos estão desligados e desconectados da matriz de contatos.
- 5) Conecte os terminais de saída do gerador de funções nos pontos indicados.

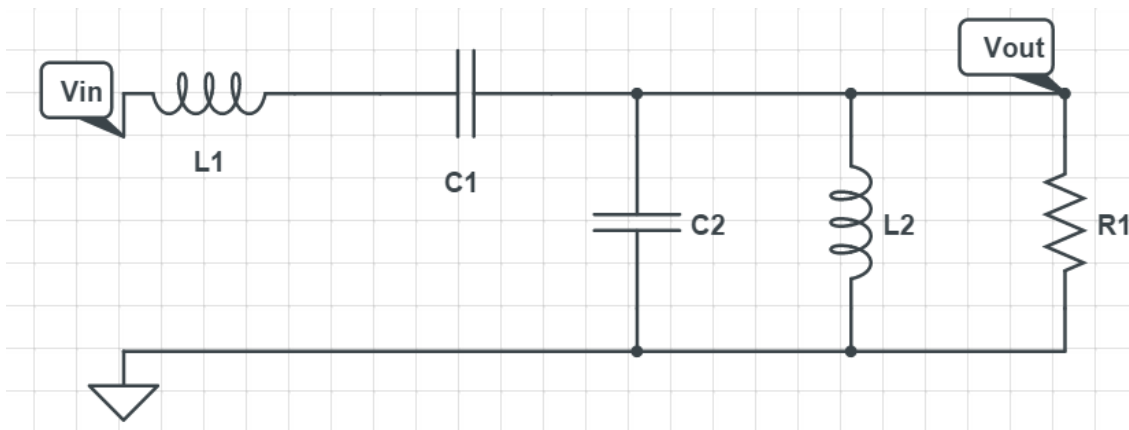
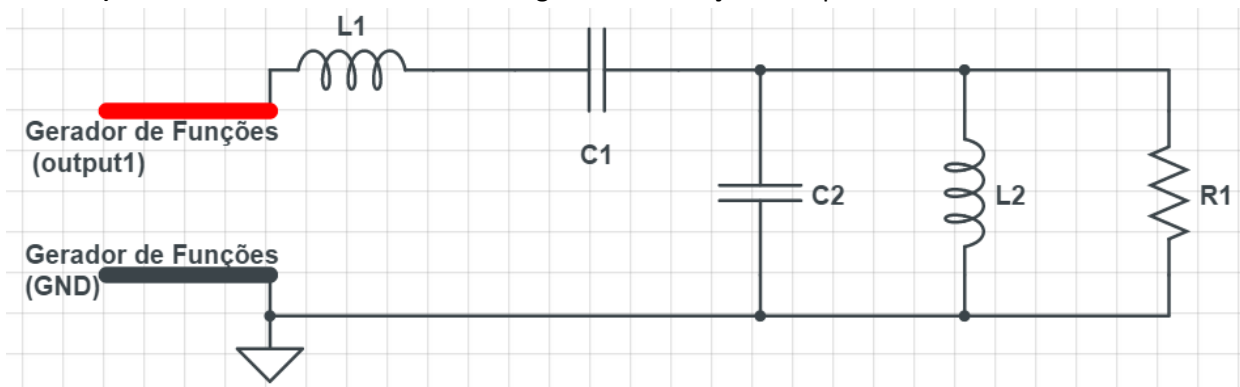

- 6) Conecte as ponteiros de prova do osciloscópio nos pontos indicados para preparar a medição, conforme ilustra a figura abaixo.

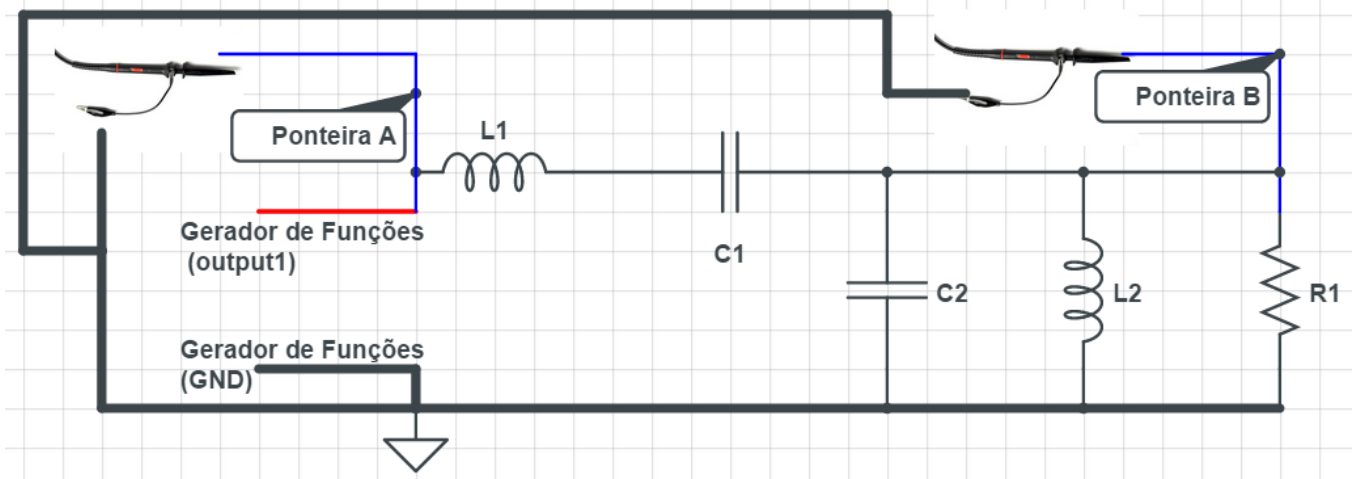

- 7) Chame o professor e verifique se a montagem está correta.

- 8) Após a verificação do circuito, certifique-se que o potenciômetro de amplitude do gerador de funções está no mínimo.

- 9) Ligue o gerador de funções.

- 10) Ligue o osciloscópio.

Configure os Canais 1 e 2 (botões **CH1** e **CH2**) da seguinte forma:

- Acoplamento DC.
- Atenuação 10x.

Mantenha as duas formas de onda (CH1 e CH2) ligadas.

- 11) Configure o menu de medições (**Measures**) para os tipos de medidas conforme mostra a Figura abaixo:

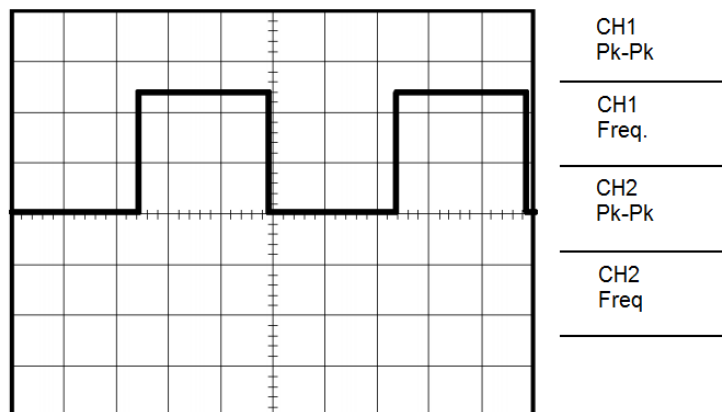

Parte 2: Análise de Ganhos do Filtro (varredura)

12) No gerador de funções, configure a saída da seguinte forma:

- Forma de onda senoidal.
- Valor DC nulo.
- Frequência de 1 kHz.
- Ajuste a amplitude para que o **valor pico a pico seja 1 V** (observar medição no Canal **CH1** do osciloscópio).

13) Observe o sinal de saída do filtro (tensão sobre R_1) no canal **CH2** do osciloscópio.

A partir de 1kHz, **aumente a frequência do sinal do gerador de funções** até que a amplitude do sinal de saída seja 10 vezes menor que na entrada (atenuação de 20 dB, o valor pico a pico da saída deverá ser por volta de $V_{out}^{pk-pk} = 10 \text{ mV}$).

Anote o valor de frequência exata e preencha a primeira medição na tabela abaixo.

| Frequência (kHz) | f_1 | f_2 | f_3 | f_4 | f_5 | f_6 | f_7 |
|---------------------------|--------|--------|-------|--------|-------|--------|--------|
| Ganho (linear) | 1/10 | 1 | 2 | 1 | 2 | 1 | 1/10 |
| Ganho (dB) | -20,00 | +00,00 | +6,00 | +00,00 | +6,00 | +00,00 | -20,00 |
| V_{out}^{pk-pk} (Volts) | 100m | 1 | 2 | 1 | 2 | 1 | 100m |

Observação: ao aumentar a frequência, é normal que a tensão de entrada do filtro (saída do gerador de funções) varie, aumentando ou diminuindo. Você deve corrigir esse valor gradualmente conforme varia a frequência, buscando mantê-la sempre com $V_{in}^{pk-pk} = 1 \text{ V}$.

O procedimento acima é iterativo, ou seja, os seguintes passos se repetem:

- Ajustar entrada para $1 V_{pp}$
- Aumentar frequência até valor da razão entre V_{out}/V_{in} ;
- Corrigir amplitude da tensão de entrada e ajustar frequência de novo;
- Quando V_{out}/V_{in} desejado for próximo do solicitado, anotar frequência exata;
- Realizar para todos os valores da tabela.

Parte 3: Análise do Espectro em Frequência do Filtro

- 14) Após o procedimento do item (13), remova o sinal do gerador de funções da entrada do filtro e ajuste no gerador de funções um sinal da seguinte forma:
- Forma de onda quadrada.
 - Frequência no valor de f_2 (anotado na tabela).
 - Ajuste a largura de pulso do sinal (**Pulse Width**) de forma que o sinal fique aproximadamente 10% do período em nível alto e 90% do período em nível baixo.
 - Ajuste a amplitude e valor DC do sinal do gerador de funções para que o **valor médio seja 1 V** (observar medição no Canal **CH1** do osciloscópio).

O formato do sinal deve ficar parecido com a forma de onda da Figura abaixo:



- 15) Conecte o sinal do gerador de funções na entrada do filtro e continue fazendo a medição do sinal de entrada com o canal **CH1**. Ao conectar no filtro, é possível que a forma de onda do pulso fique um pouco distorcida. Ignore isso e não faça nenhum ajuste no gerador.
- 16) Faça a medição da saída do filtro no canal **CH2**.
- 17) Ajuste as escalas de tempo e amplitude dos canais de forma que seja possível visualizar as duas formas de onda.
- 18) Centralize a posição da escala vertical dos dois canais na tela do osciloscópio, conforme ilustra a figura abaixo.

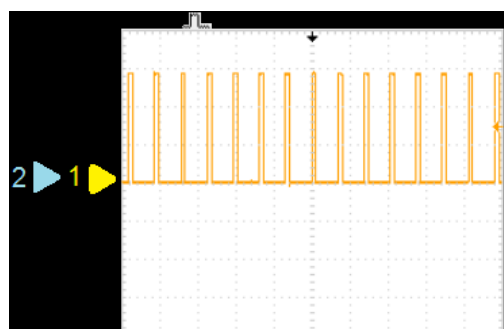

19) Ligue o canal matemático do osciloscópio (MATH) e configure-o da seguinte forma:

- Operação: FFT
- Source (origem): CH1
- Window: Flattop
- FFT Zoom: 1x

Um gráfico semelhante ao abaixo deverá aparecer na tela:

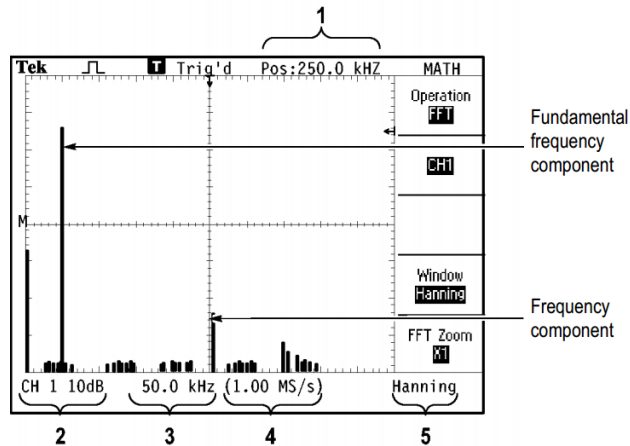

Legenda da Figura da FFT:

- O valor Pos indica a **frequência central** da tela.
- O valor em dB da Figura é o passo da grade maior da escala vertical.
- O valor em kHz da Figura (50 kHz neste exemplo) representa o passo da grade maior na escala horizontal.
- Amostragem do sinal (amostras/segundo).
- Tipo de FFT.

20) Faça medições dos valores de amplitude do espectro (em deciBel) do CH1 e CH2 utilizando o Cursor do osciloscópio:

- Aperte o botão Cursor.
- Selecione o cursor 1.
- Com o potenciômetro do Cursor, leve o cursor 1 até a frequência 0 Hz.
- Selecione o cursor 2.
- Com o potenciômetro do Cursor, leve o cursor 2 até a frequência da componente fundamental.
- Anote os valores dos pares (frequência, amplitude) do cursor 1 e do cursor 2 (correspondentes ao CH1, entrada).
- Aperte o botão MATH.
- Troque a origem da FFT para CH2.
- Aperte o botão cursor.
- Anote os valores dos pares (frequência, amplitude) do cursor 1 e do cursor 2. (correspondentes ao CH2, saída).
- Aperte o botão MATH.
- Troque a origem da FFT para CH2.
- Repita (para o máximo de harmônicas possíveis) o procedimento de (a) até (l), sempre selecionando nos itens (c) e (e) as próximas duas harmônicas não medidas do sinal de entrada.

Relatório de Experimento

Usar como referência o modelo de relatório disponível na página do IFSC:

<http://www.ifsc.edu.br/modelo-de-relatorio>

O relatório deve conter:

Elementos Pré-textuais

- Capa
- Resumo
- Sumário

Elementos Textuais (desenvolvimento)

- Introdução
- Desenvolvimento
- Conclusão

Elementos Pós-textuais

- Referências Bibliográficas
 - Anexos
-

No desenvolvimento, incluir:

- Materiais utilizados no experimento (tipos de componentes e seus valores, equipamentos, etc.).
- Simulação do filtro (gráfico da resposta em frequência do circuito ideal).
- Análise do filtro
 - definir tipo do filtro, banda passante, banda de rejeição [*considerar abaixo de 40 dB*], banda de transição, ripple da banda passante, atenuação mínima da banda de rejeição, frequências de corte.
- Dados experimentais.
- Análise dos resultados (comparar com filtro ideal e comparar os ganhos da Parte 3 com os medidos na Parte 2).
- Apresentar gráficos no relatório.

O relatório pode ser realizado individualmente.

Prazo para entrega:

31/10/2014, até às 23h59min (UTC –03: 00), por e-mail para

bruno.fontana@ifsc.edu.br